

Colonne 3 – Porte-MO-Four-Porte



Date : 06-2024

Version : 1

No. Article	Désignation	Qté
A	Dessus	1
B	Dessous	1
C	Coté gauche	1
D	Coté droit	1
E	Fond médium	2
F	Traverse arrière	2
G	Étagère fixe haute	1
H	Étagère fixe intermédiaire	1
I	Étagère fixe basse	1
J	Façade porte haute	1
K	Façade porte basse	1
L	Etagère mobile basse	1
N	Tourillon	34
O	Excentrique	24
P	Cache excentrique	24
Q	Goujon	24
R	Compas	1
S	Attache façade compas	1
T	Attache caisson compas	1
U	Embase pied cuisine	4
V	Pied cuisine	4
W	charnière	4
X	Embase	4
Y	Cache boîtier charnière	4
Z	Cache bras charnière	4
AA	Vis 4x16	6
AB	Equerre acier 40x40	2
AL	Taquets paletta	4
AM	Butée de porte et tiroir	4

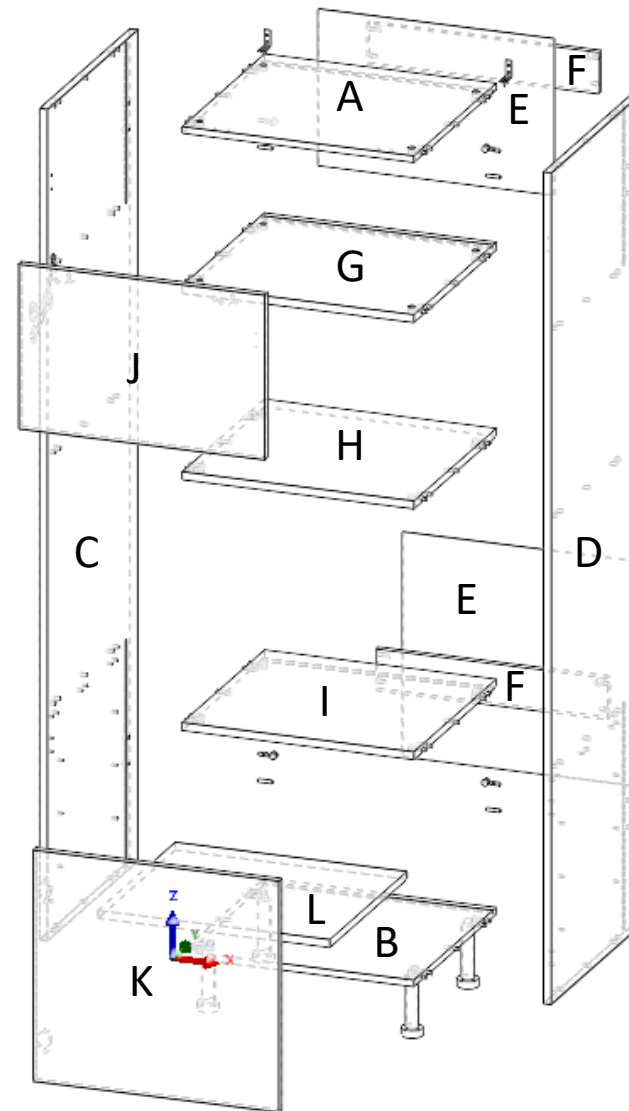
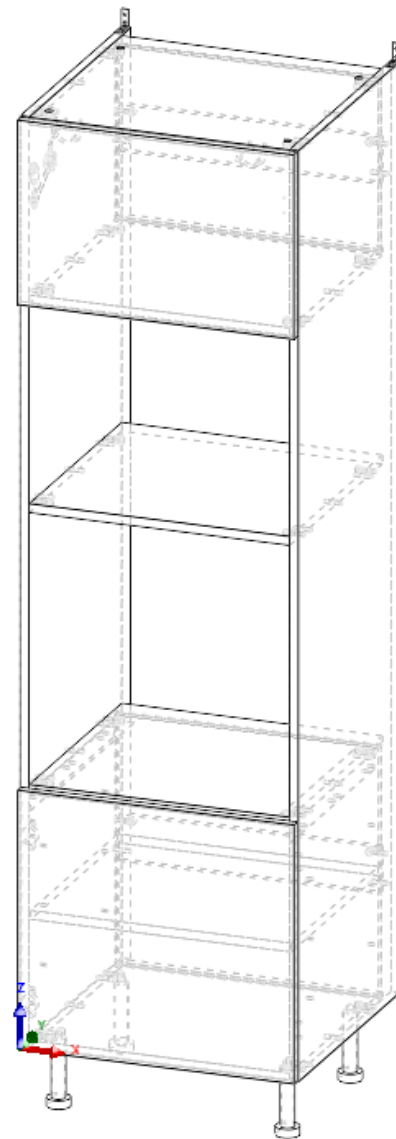

Etapes de Montage:



1 Poser le coté gauche C à plat sur une surface lisse et propre (ex: tréteaux), perçages vers le haut

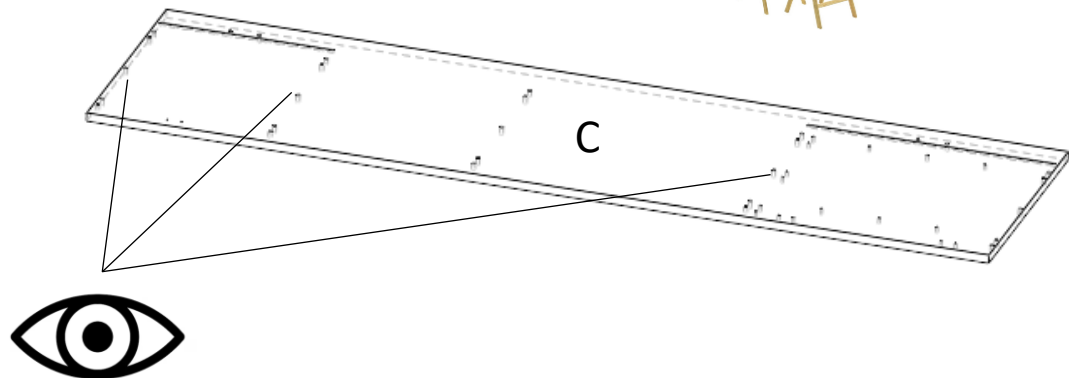

2 Equiper le dessus, le dessous et les étagères A,G,H,I,B

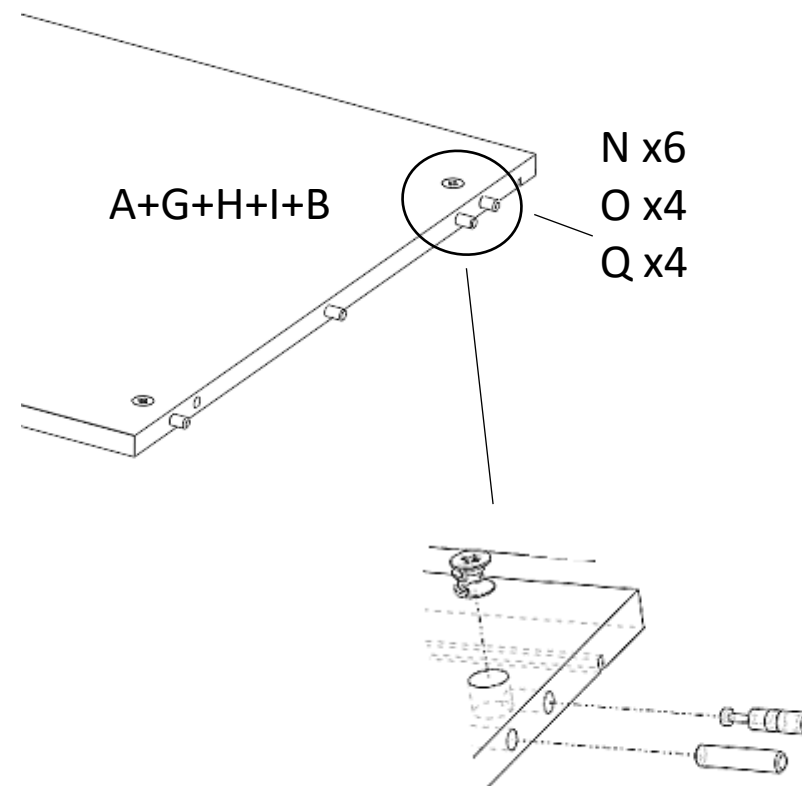

Etapes de Montage:



3 Equiper les traverses F

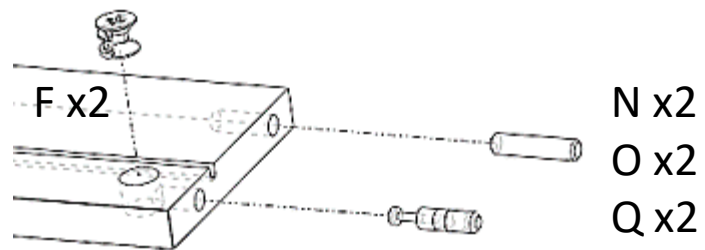

4 Monter les traverses F sur le coté C excentriques  vers l'extérieur puis verrouiller

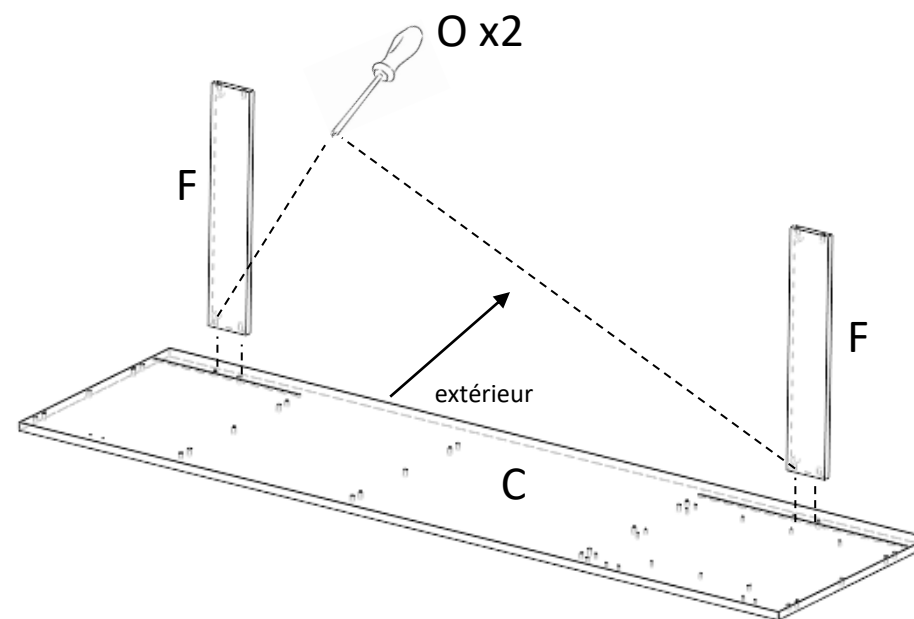

Etapes de Montage:



5 Monter le dessus, le dessous, les étagères A,G,H,I,B sur le coté C puis verrouiller (**attention à l'orientation des panneaux**)

6 Glisser les médiums 3mm E dans les rainures des pièces A et G puis I et B

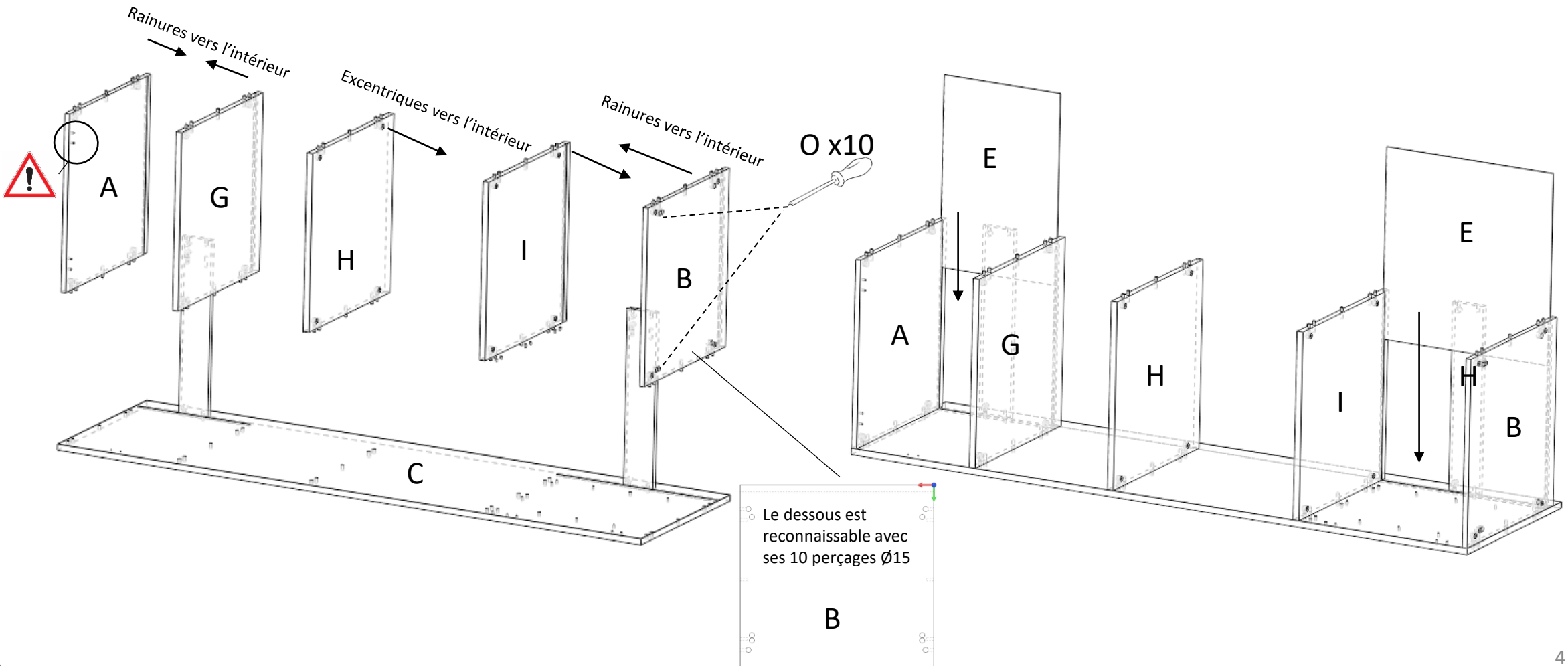

Etapes de Montage:

7 Monter le coté droit D puis verrouiller les excentriques

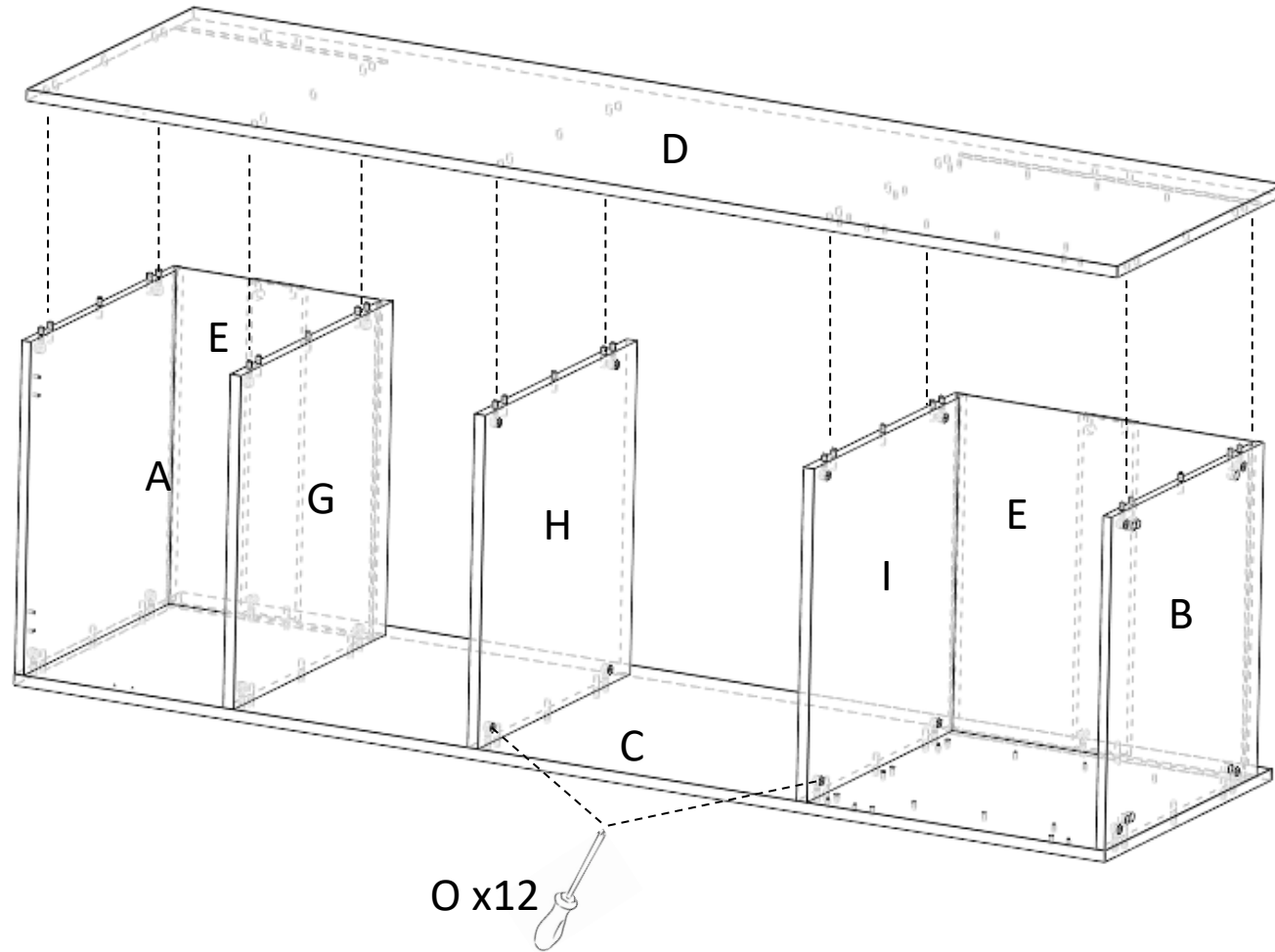

Etapes de Montage:

8 Visser avec les vis AA les équerres acier AB sur le dessus du meuble et sur le chant des cotés C et D

9 Visser l'attache caisson T sur le coté de votre choix C ou D

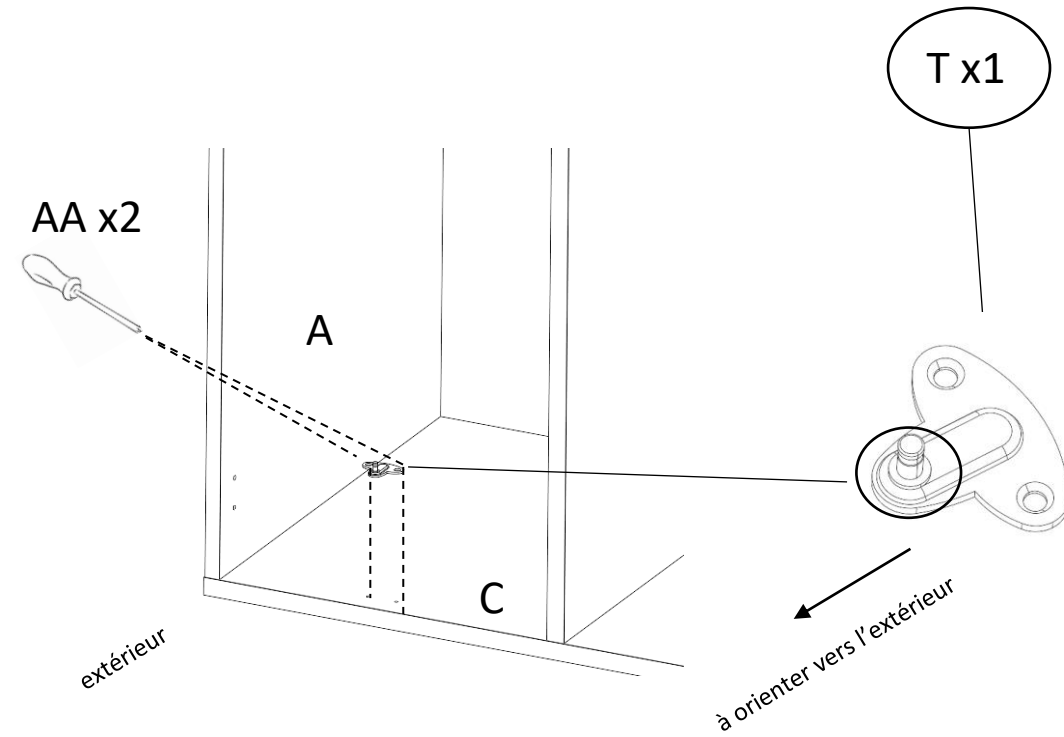
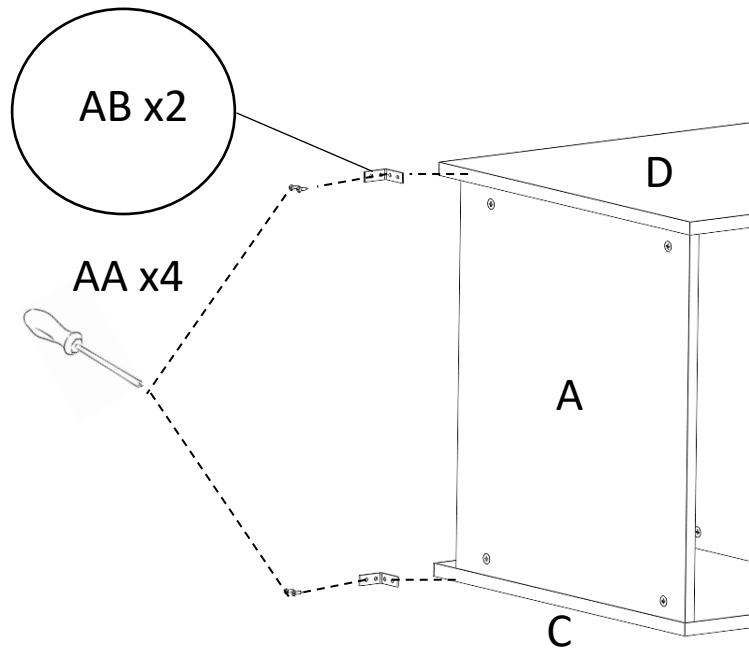

Etapes de Montage:



10

Visser les embases X sur le dessus A (attention embases H0) et sur le coté D ou C selon votre choix de sens d'ouverture de porte (attention embase H0 si coté en 19mm et H4 si 16mm)

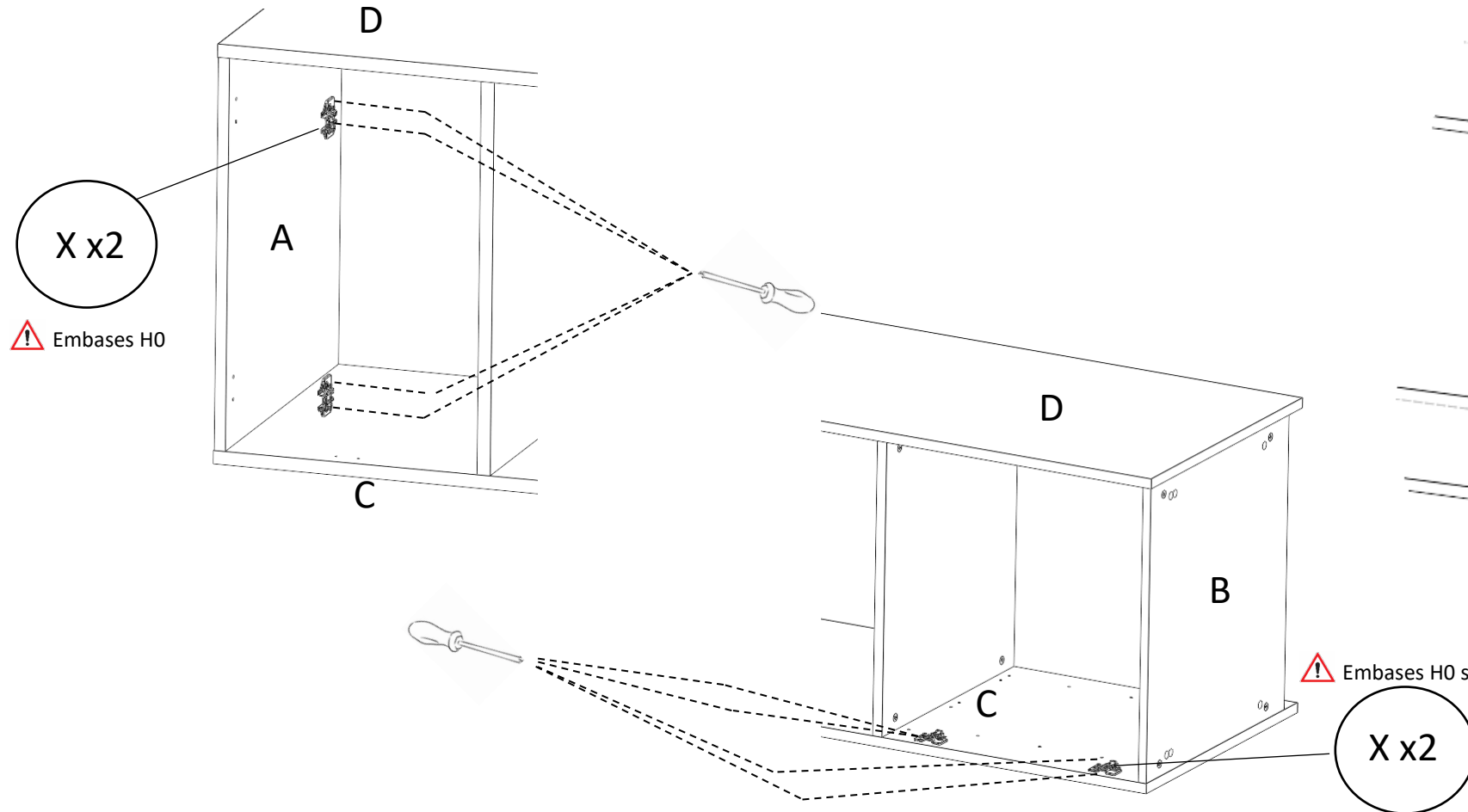

11

emboiter les embases de pieds U et les pieds V sur le dessous du meuble

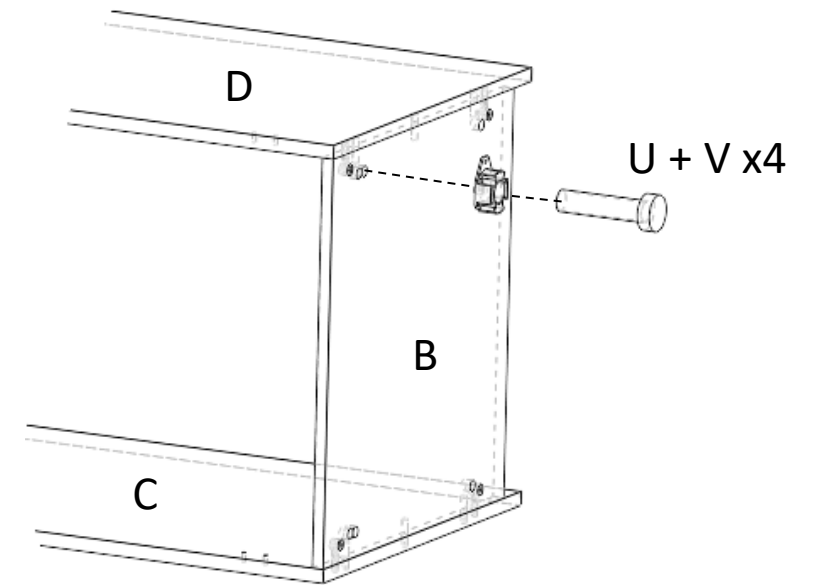

Etapes de Montage:

12 Redresser la colonne en la positionnant sur ses pieds

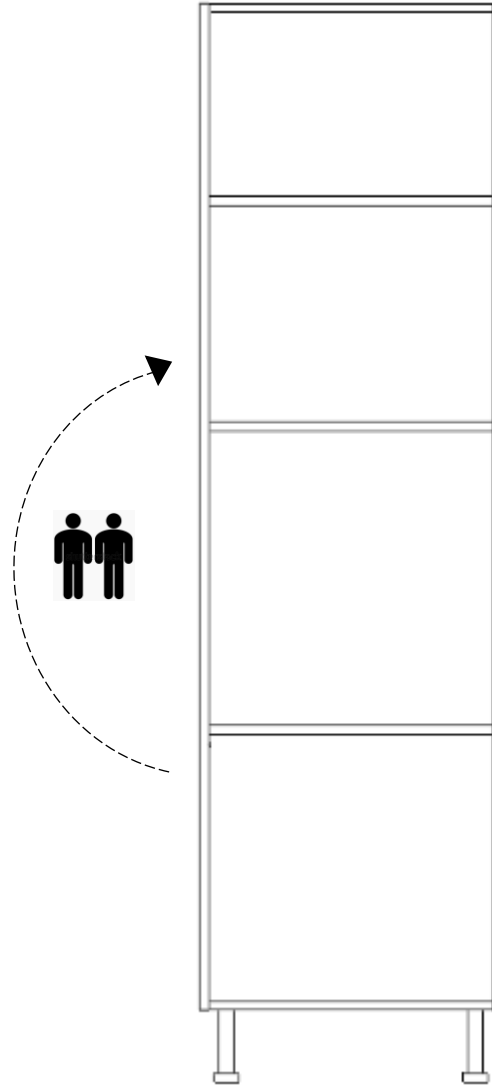

Etapes de Montage:



13 Visser l'attache façade S sur la porte J à gauche ou à droite selon votre choix de l'étape 9

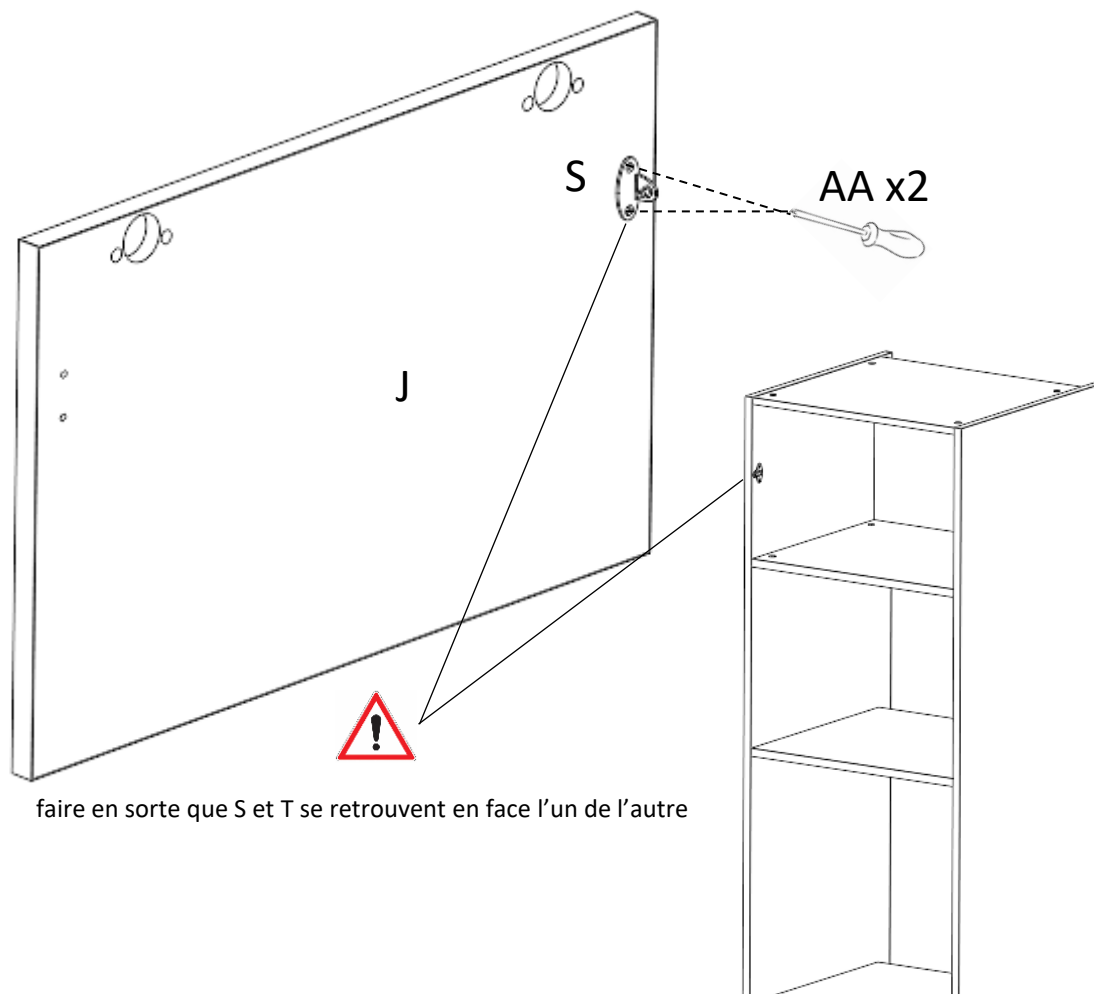

14 Visser les charnières W sur la porte J et la porte K

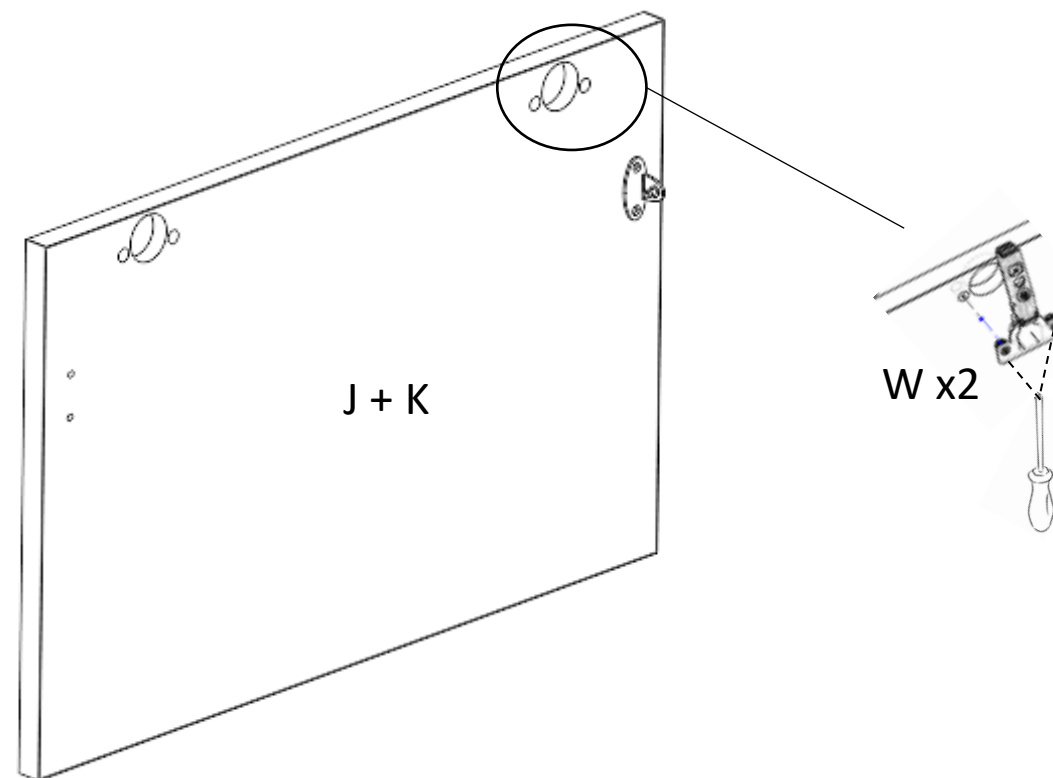

Etapes de Montage:

15

Clipser la porte haute J à l'aide des charnières W et des embases V et faire de même pour la porte basse K

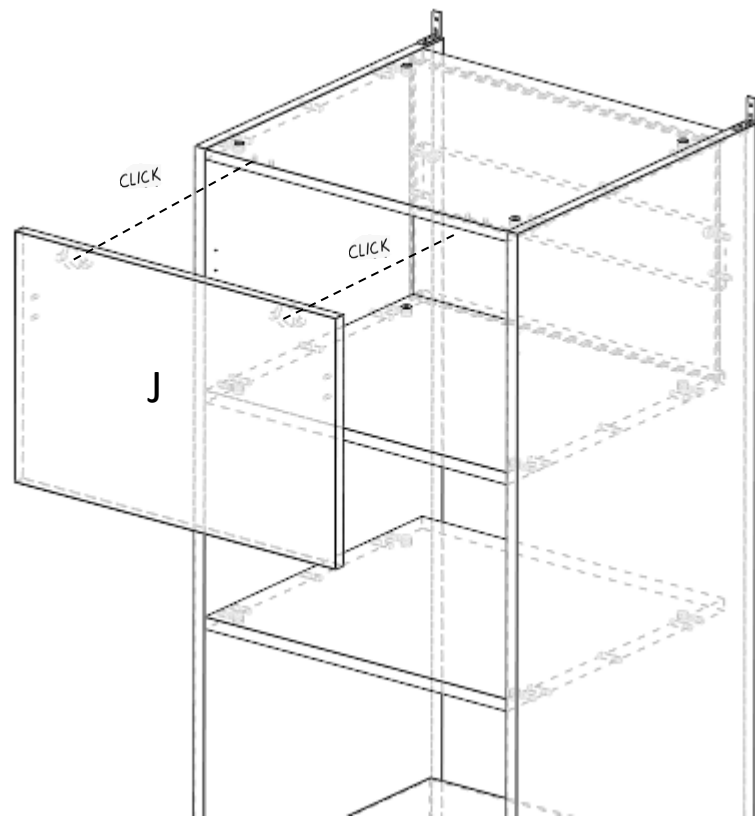

16

Mettre en place le compas R sur les attaches S et T pour la porte haute J

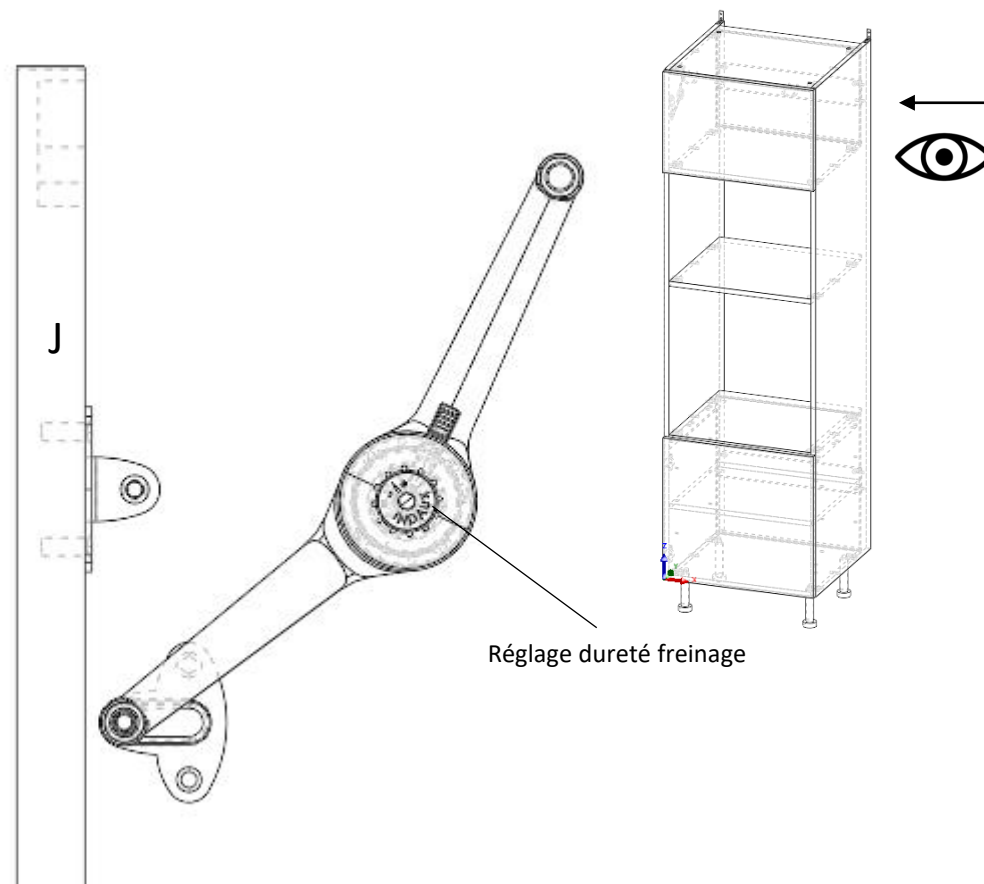

Etapes de Montage:

17

Ouvrir la porte basse K et positionner les 4 taquets paletta AL puis faire glisser l'étagère mobile

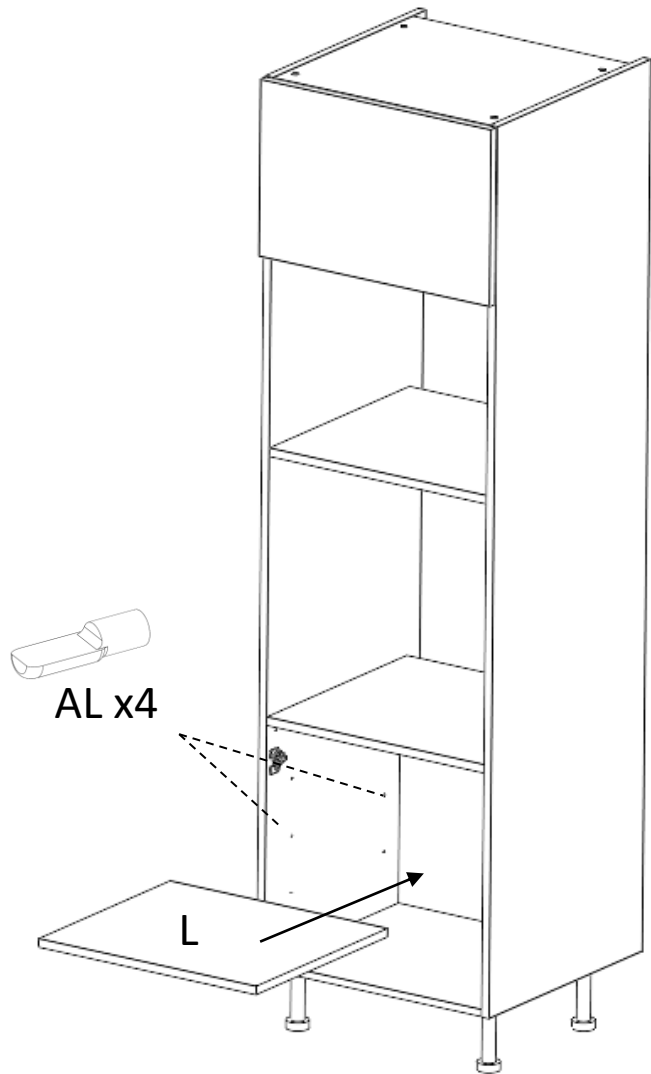

18

Régler les portes J et K puis fixer les butées de porte et de tiroir AM, mettre les caches bras Z et caches boîtier charnières Y sur les charnières W ainsi que les caches excentriques P

